

# 直管型冷陰極UVランプ

リード線

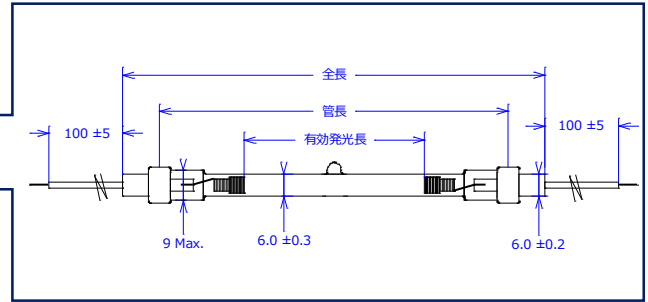

(単位: mm)

R7s

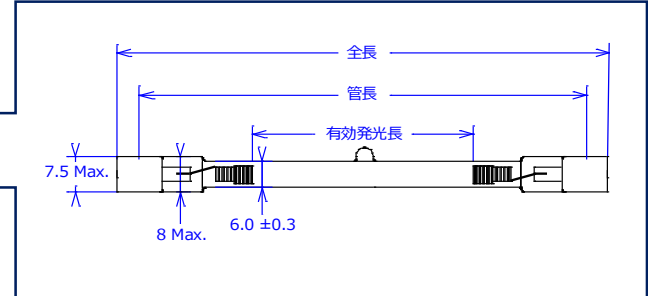

分光分布

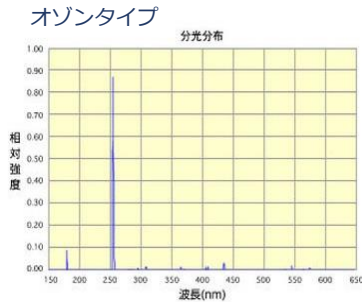

オゾンレスタイプ

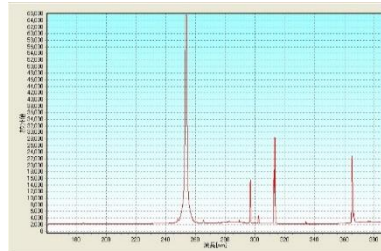

冷陰極型の小型紫外線ランプです。オゾンタイプとオゾンレスタイプがあります。殺菌力の強い波長254nmのランプと強力な酸化作用と消臭効果をもつ波長185nmを放射するランプを用途により使い分けができるよう種類を取り揃えています。

\* 適用インバーターは、『HAC-012V2010』です。

型番	ベース形状	ランプ電流 mA rms	ランプ電圧 V rms	ランプ電力 W	紫外線照度 μW/cm <sup>2</sup> /10cm	オゾン量 mg/hrs	平均寿命 hrs	有効発光長 mm	管長 mm
TCG60-107S	R7s	20	170	3.5	120	2.0	30,000	48	114
TCG60-107L	リード線	20	170	3.5	120	2.0	30,000	48	-
TCG60-107ZS	R7s	20	170	3.5	120	-	30,000	48	114
TCG60-107ZL	リード線	20	170	3.5	120	-	30,000	48	-
TCG60-200S	R7s	20	300	6.0	300	5.0	30,000	140	207
TCG60-200L	リード線	20	300	6.0	300	5.0	30,000	140	-
TCG60-200ZS	R7s	20	300	6.0	300	-	30,000	140	207
TCG60-200ZL	リード線	20	300	6.0	300	-	30,000	140	-
TCG60-300S	R7s	20	350	7.0	350	10.0	30,000	240	307
TCG60-300L	リード線	20	350	7.0	350	10.0	30,000	240	-
TCG60-300ZS	R7s	20	350	7.0	350	-	30,000	240	307
TCG60-300ZL	リード線	20	350	7.0	350	-	30,000	240	-
TCG60-400S	R7s	20	400	8.0	450	16.0	30,000	340	407
TCG60-400L	リード線	20	400	8.0	450	16.0	30,000	340	-
TCG60-400ZS	R7s	20	400	8.0	450	-	30,000	340	407
TCG60-400ZL	リード線	20	400	8.0	450	-	30,000	340	-

型番 / S: R7s L: リード線 Z: オゾンフリー

\* 本仕様は予告なく変更される場合がございます。